

PRZEZNACZENIE

Zaczep kulowy **P-035** do samochodu **Peugeot 406 (4D)** jest przeznaczony do holowania przyczepy. Zaczep ten posiada aktualne Świadectwo Homologacji uprawniające do oznaczenia wyrobu znakiem homologacji **e4**.

WARUNKI MONTAŻU

Zaczep kulowy **P-035** może być używany i eksploatowany w samochodzie o właściwym stanie technicznym elementów nadwozia. Zaczep musi być zamontowany i eksploatowany w samochodzie zgodnie z niniejszą instrukcją. Wszystkie śruby i nakrętki występujące w zaczepie kulowym muszą być dokręcone odpowiednim momentem obrotowym (M_0) o wartościach podanych w poniższej tabeli (dla śrub w klasie 8.8):

M8	-	25 (Nm)	M12	-	85 (Nm)
M10	-	50 (Nm)	M16	-	200 (Nm)

WARUNKI EKSPLOATACJI

Zaczep kulowy **P-035** posiada tabliczkę znamionową określającą prawidłowe i bezpieczne obciążenie haka, tj.:

Typ: P-035 A50-X e4 00-3534 D = 8,6 kN S = 80 kg R = 1700 kg	Zaczep kulowy do samochodu Peugeot 406 (4D) Klasa zaczepu kulowego (urządzenia sprzęgającego) Nr. świadectwa Homologacji zaczepu Teoretyczna siła odniesienia działająca na zaczep kulowy Max. dopuszczalne obciążenie pionowe kuli zaczepu Max. dopuszczalne obciążenie holowanej przyczepy
--	--

Siłę D wylicza się ze wzoru:

$$D = g \times \frac{T \times R}{T + R} \text{ kN}$$

T-technicznie dopuszczalna maksymalna masa, w tonach, pojazdu ciągnącego (także ciągników holujących) łącznie, jeśli występuje, z obciążeniem pionowym przyczepy z osi centralną.
R-technicznie dopuszczalna maksymalna masa, w tonach, przyczepy samochodowej z dyszlem ruchomym w płaszczyźnie pionowej lub naczepty.
g-przyspieszenie ziemskie (przyjmowane jako 9,81 m/s²)

Podczas eksploatacji poszczególne elementy zaczepu kulowego powinny być utrzymane w należyłym stanie technicznym i zabezpieczone przed działaniem korozji. W czasie holowania przyczepy musi być złączona dodatkowym elastycznym złączem o odpowiedniej wytrzymałości (linka, łańcuch). W czasie eksploatacji zaczepu kulowego należy okresowo sprawdzać połączenia śrubowe, a w przypadku poluzowania nakrętek należy je dokręcić.

MONTAŻ

Zaczep kulowy **P-035** do samochodu **Peugeot 406 (4D)** składa się z następujących elementów:

- | | | | |
|--------------------------------------|----------|------------------------------|----------|
| 1. Korpus | - 1 szt. | 9. Śruba M12x35 | - 6 szt. |
| 2. Kula | - 1 szt. | 10. Śruba M12x65 | - 2 szt. |
| 3. Uchwyt do gniazda elektrycznego | - 1 szt. | 11. Podkładka zwykła 10,5 | - 4 szt. |
| 4. Wspornik prawy | - 1 szt. | 12. Podkładka zwykła 13,0 | - 4 szt. |
| 5. Wspornik lewy | - 1 szt. | 13. Podkładka sprężysta 10,2 | - 4 szt. |
| 6. Nakrętka klatkowa M10 (CH-006.02) | - 4 szt. | 14. Podkładka sprężysta 12,2 | - 8 szt. |
| 7. Nakrętka klatkowa M12 (CH-007.01) | - 2 szt. | 15. Nakrętka M12 | - 6 szt. |
| 8. Śruba M10x35 | - 4 szt. | | |

30.10.2015.

Nr kat. P-035

DESTINATION

Tow bar **P-035** for a **Peugeot 406 (4D)** is designed for towing a trailer. This ball hook has a current certification of approval authorizing the product with **e4** certification sign.

FITTING CONDITIONS

Tow bar **P-035** can be used and operated in a car with proper technical conditions of body elements. Those parts cannot be mechanically damaged. The ball hook has to be installed and operated in a car according to this instruction. All bolts and nuts in ball hook have to be screwed down with proper torque (M_0). Torque values are given below:

M8	-	25 (Nm)	M12	-	85 (Nm)
M10	-	50 (Nm)	M16	-	200 (Nm)

OPERATION CONDITIONS

The tow bar **P-035** has a rating plate describing correct and safe loads of the hook:

Typ: P-035 A50-X e4 00-3534 D = 8,6 kN S = 80 kg R = 1700 kg	The tow bar for Peugeot 406 (4D) Tow bar class (compressing device) Tow bar certification of approval number Teoretical related force working on a ball hook Max permissible vertical load of the hook ball Max permissible load of towing trailer
--	--

D - force is calculated using the following formula:

$$D = g \times \frac{T \times R}{T + R} \text{ kN}$$

T-technically permissible maximum mass in tonnes of the towing vehicle (also towing tractors) including, if necessary, the vertical load of a centrale axle trailer.
R-technically permissible maximum mass in tonnes of the full trailer with drawal free to move in the vertical plane or of the semi-trailer.
g-acceleration due to gravity (assumed as 9,81 m/s²)

During operating individual elements of ball hook should be kept in a proper technical condition and protected from corrosion. The trailer must be linked with an elastic joint with proper durability (cord, chain) while towing. It is necessary to check periodically bolt joints during operating the ball hook. If screws are eased, it is necessary to screw them down.

FITTING

The tow bar **P-035** for **Peugeot 406 (4D)** is made up of the following elements:

- | | | | |
|-----------------------------|------------|------------------------|------------|
| 1. Towbar mainframe | - 1 piece | 9. Bolt M12x35 | - 6 pieces |
| 2. Tow ball | - 1 piece | 10. Bolt M12x65 | - 2 pieces |
| 3. Electrical socket plate | - 1 piece | 11. Flat washer 10,5 | - 4 pieces |
| 4. Right support | - 1 piece | 12. Flat washer 13,0 | - 4 pieces |
| 5. Left support | - 1 piece | 13. Spring washer 10,2 | - 4 pieces |
| 6. Cage nut M10 (CH-006.02) | - 4 pieces | 14. Spring washer 12,2 | - 8 pieces |
| 7. Cage nut M12 (CH-007.01) | - 2 pieces | 15. Nut M12 | - 6 pieces |
| 8. Bolt M10x35 | - 4 pieces | | |

30.10.2015.

Nr kat. P-035

W celu zamontowania zaczepu kulowego **P-035** należy przestrzegać poniższego opisu:

1. Montaż zaczepu kulowego **nie wymaga podcinania** zderzaka tylnego samochodu.
2. W przypadku modelu Peugeot 406 (4D) (10/1995-02/1999 r.) należy zdemontować zderzak tylny samochodu.
3. Rozkręcić hak na elementy montażowe.
4. W istniejące otwory w podłużnicach z lewej i prawej strony samochodu włożyć nakrętki klatkowe M10 (6), a następnie przykręcić wsporniki boczne (4) i (5) poprzez otwory, śrubami M10x35 (8) wraz z podkładkami zwykłymi 10,5 (11), sprężystymi 10,2 (13).
5. Następnie skręcić wsporniki boczne (4) i (5) do pasa tylnego poprzez istniejące otwory za pomocą śrub M12x35 (9) wraz z podkładkami sprężystymi 12,2 (14) oraz podkładkami zwykłymi 13,0 (12).
Uwaga:
W modelach Peugeot 406 (4D) (10/1995-02/1999 r.) na pasie tylnym istnieją fabrycznie zgrzane nakrętki M12, do których należy przykręcić wsporniki boczne.
W modelach Peugeot 406 (4D) (03/1999-2004 r.) na pasie tylnym istnieją fabryczne otwory, w których należy umieścić nakrętki klatkowe M12 (7), a następnie przykręcić do nich wsporniki boczne.
6. Pomiędzy zamontowane wsporniki (4) i (5) odpowiednio przyłożyć korpus (1), a następnie skręcić śrubami M12x35 (9) wraz z podkładkami sprężystymi 12,2 (14) oraz nakrętkami M12 (15).
7. Zamontować zderzak tylny do samochodu.
8. Do zamontowanego już korpusu (1) przykręcić kule (2) śrubami M12x65 (10) wraz z podkładkami sprężystymi 12,2 (14), podkładkami zwykłymi 13,0 (12) i nakrętkami M12 (15), przykręcić równocześnie z lewej strony kuli (2) uchwyt do gniazda elektrycznego (3).
9. Sprawdzić czy wszystkie połączenia śrubowe zostały odpowiednio mocno dokręcone.

Przestrzeganie niniejszej instrukcji zapewnia prawidłowy montaż i eksploatację zaczepu kulowego P-035 w samochodzie Peugeot 406 (4D).

Po zamontowaniu zaczepu kulowego **P-035** należy uzyskać wpis w **dowodzie rejestracyjnym** pojazdu na dowolnej stacji kontroli technicznej pojazdu.

UWAGA: Wszystkie uszkodzenia mechaniczne zaczepu kulowego **P-035** wykluczają dalszą jego eksploatację. Uszkodzony zaczep **nie może być naprawiany**. W przypadku nie przestrzegania opisanego sposobu montażu lub niewłaściwego jego użytkowania producent **nie ponosi odpowiedzialności** za powstałe szkody.

SCHEMAT MONTAŻU:

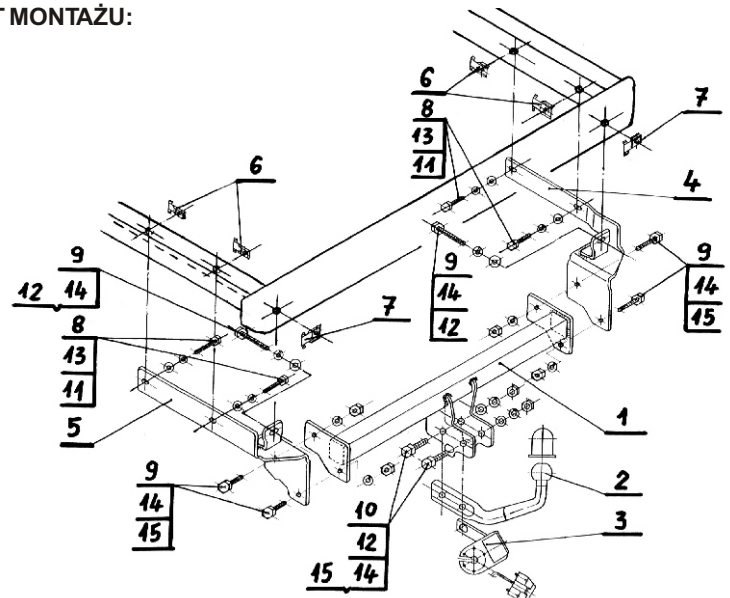

UWAGA:

Cena zaczepu nie obejmuje wiązki elektrycznej.

Nr kat. P-035

In order to mount the ball hook **P-035** you have to obey the instruction below:

1. Rear bumper cutting is not required.
2. In **Peugeot 406 4D (10/1995 - 02/1999)** the rear bumper should be take off.
3. Take the tow bar for peaces.
4. Into existing holes in both chassis side member insert (6), and next screw (4) and (5) through the holes, using (8) with (11) and (13).
5. Screw (4) and (5) to back strip through the holes using (9) with (14) and (12).

WARNING:

In **Peugeot 406 4D (10/1995 - 02/1999)** on back strip exist welded nuts M12 to which the supports will be screwed.
In **Peugeot 406 4D (03/1999 - 2004)** on back strip exist fabricall made holes in which shoulg be placed (7), and next screw to them supports.

6. Between (4) and (5) place (1), and next screw it using (9) (14) and (15).
7. Mount rear bumper.
8. To mounted (1) screw (2) using (10) (14) (12) and (15), and from the left side of (2) element (3).
9. Check if all screws and nuts are correctly tightened.

Obeying this instruction assures correct montage and the tow bar operating in a Peugeot 406 (4D).

After assembling of the tow bar **P-035** you have to get entry in cars **registration book** in a quality control station.

CAUTION:

All mechanical damages of tow bar excludes its further exploitation. Damaged ball hook **cannot be repaired**. In case of braking the rules of montage or unproper usage manufacturer **do not take responsibility** for arised damages.

MONTAGE DIAGRAM:

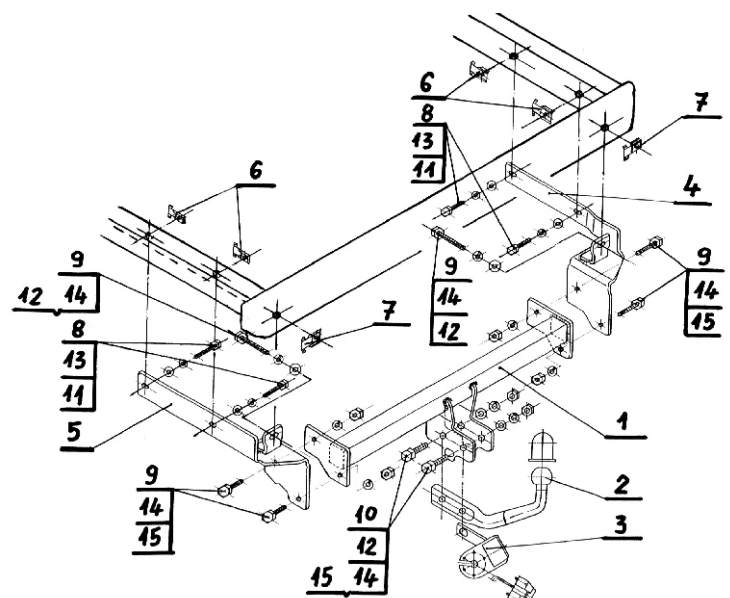

NOTE:

Bunch of wires is not included (in total price).

Nr kat. P-035

STEINHOFF Инструкция по эксплуатации и пользованию ТСУ для Peugeot 406 (4Дв) (10/1995 - 2004 г.)



Нр кат. P-035

Применение:

Фаркоп P-035 к автомобилю Peugeot 406 (4Дв) предназначен для буксировки прицепа. Фаркоп имеет актуальный европейский сертификат соответствия e4.

Указания по монтажу

Фаркоп P-035 можно применить и эксплуатировать в автомобиле в соответственном техническом состоянии деталей кузова. Фаркоп должен быть закреплен и эксплуатирован в автомобиле согласно руководству по установке.

Все винты и гайки, находящиеся в составе с фаркопом, должны быть затянуты соответственным вращательным моментом (M0), указанным в таблице (для винтов класса 8,8):

M8 - 25 (Nm)	M12 - 85 (Nm)
M10 - 50 (Nm)	M16 - 200 (Nm)

Условия эксплуатации

Фаркоп имеет идентификационную табличку, обозначающую следующее:

Тип: P-035	Фаркоп для Peugeot 406 (4Дв)
A50-X	Класс фаркопа (соединяющее устройство)
e4	Нр. Утверждения ЕС
00-3534	Теоретическая подъемная сила действующая на фаркоп
D = 8,6 кН	Макс. вертикальная нагрузка действующая на сцепную головку
S = 80 кг	Максимальная допустимая тяговая масса буксируемого прицепа
R = 1700 кг	

Силу D считается ниже представленным образом:

$$D = g \times \frac{T \times R}{T + R} \text{ kN}$$

T - техническая допустимая максимальная масса в тоннах автомобиля с вертикальной нагрузкой прицепа на центральную ось

R - техническая допустимая максимальная масса в тоннах прицепа с подвижным дышлом

g - земное ускорение (принято $9,81 \text{ m/s}^2$)

Во время эксплуатации все детали фаркопа должны сохраняться в соответствующем техническом состоянии и предохранены от коррозии.

Во время буксировки прицеп должен быть соединен дополнительной гибкой муфтой, соответственной прочности (цепь, тросик).

Во время эксплуатации автомобиля с использованием фаркопа нужно проверить затяжку всех винтов крепления фаркопа, и при необходимости, затянуть установленным моментом затяжки.

Монтаж: Фаркоп P-035 к автомобилю Peugeot 406 (4Дв) состоит из следующих деталей:

- | | | | |
|-------------------------------------|--------|---------------------------|--------|
| 1. Корпус фаркопа | - 1 шт | 9. Болт M12x35 | - 6 шт |
| 2. Шар | - 1 шт | 10. Болт M12x65 | - 2 шт |
| 3. Пластина под штепсельную розетку | - 1 шт | 11. Шайба Плоская Ø10,5 | - 4 шт |
| 4. Правый кронштейн | - 1 шт | 12. Шайба плоская Ø13,0 | - 4 шт |
| 5. Левый кронштейн | - 1 шт | 13. Шайба Пружинная Ø10,2 | - 4 шт |
| 6. Гайка клеточная M10 (CH-006.02) | - 4 шт | 14. Шайба пружинная Ø12,2 | - 8 шт |
| 7. Гайка клеточная M12 (CH-007.01) | - 2 шт | 15. Гайка M12 | - 6 шт |
| 8. Болт M10x35 | - 4 шт | | |

30.10.2015.

Нр кат. P-035

Для правильной установки фаркопа P-035 следует соблюдать указанную ниже инструкцию:

1. Монтаж фаркопа не требует подрезки заднего бампера автомобиля.
 2. В модели Peugeot 406 (4Дв) (1995-02/1999г) следует снять задний бампер автомобиля.
 3. Раскрутить фаркоп на монтажные детали.
 4. В существующие отверстия в лонжеронах с левой и правой стороны автомобиля проложить клеточные гайки M10 (6) и сквозь эти отверстия привинтить боковые кронштейны (4) и (5) болтами M10x35 (8) с плоскими шайбами Ø10,5 (11) и пружинными Ø10,2 (13).
 5. Прикрепить боковые кронштейны (4) и (5) с задним поясом сквозь существующие отверстия болтами M12x35 (9) с плоскими шайбами Ø13,0 (12) и пружинными Ø12,2 (14).
- Внимание:**
- В моделях Peugeot 406 (4Дв) (1995-02/1999г) в заднем ремне существуют заводски сваренные гайки M12, к которым надо привинтить боковые консоли.
 - В моделях Peugeot 406 (4Дв) (02/1999...г.) в заднем ремне существуют заводские отверстия, в которые надо проложить юрзины с гайкой M12 (7), а потом привинтить к ним боковые консоли.
 - Между закрепленные кронштейны (4) и (5) приложить соответственно корпус фарюпа (1) и прикрепить болтами M12x35 (9) вместе с пружинными шайбами Ø12,2 (14) и гайками M12 (15).
 - Установить задний бампер.
 - К закрепленному корпусу фарюпа (1) прикрепить шар фаркопа (2) болтами M12x65 (10) с плоскими шайбами Ø13,0 (12), пружинными Ø12,2 (14) и гайками M12 (15) одновременно прикреля с левой стороны шара фаркопа (2) пластину под штепсельную розетку (3).
 - Тщательно проверить все винтовые соединения и при необходимости затянуть.

Соблюдение данной инструкции гарантирует правильную установку, а впоследствии и эксплуатацию фаркопа P-035 в автомобиле Peugeot 406 (4Дв)

После установки фаркопа P-035 надо получить запись в регистрационном свидетельстве автомобиля (зависит от предписаний страны). Указания по монтажу необходимо приложить к документам автомобиля.

Внимание:

После пробега 1000 км проверить затяжку винтов. Сцепной шар следует держать в чистоте и смазать пластичной смазкой. Закрыть сцепной шар колпачком. Все механические повреждения фаркопа P-035 исключают дальнейшую эксплуатацию. Поврежденный фаркоп не может быть отремонтирован. В случае, когда пользователь не будет соблюдать описанного способа монтажа фаркопа или будет пользоваться им неправильно, производитель не несет ответственности за возникшие повреждения.

Схема монтажа:

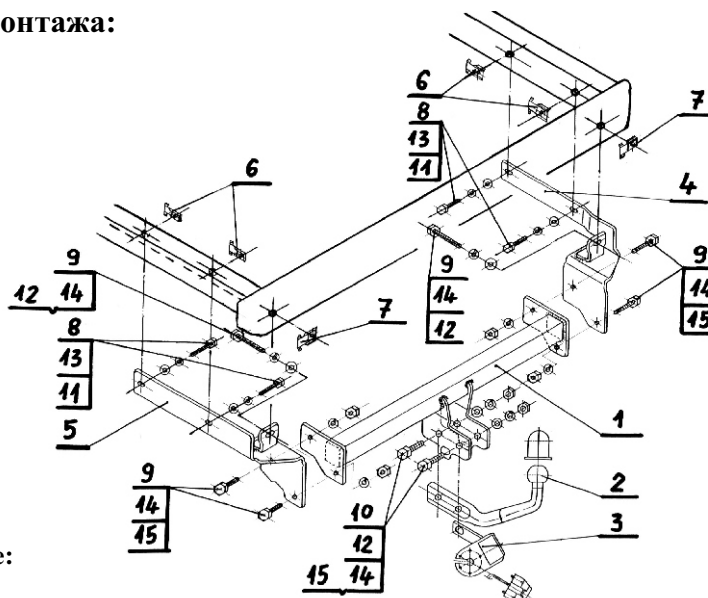

Внимание:

В цену фаркопа не входит электропроводка

Нр кат. P-035

STEINHOFF Montage und Gebrauchsanleitung für die Anhängerkupplung: Peugeot 406 (4D) (10/1995 - 2004)



Каталогnummer P-035

Verwendungsbereich

Die Anhängerkupplung P-035 ist für das Ziehen eines Anhängers bestimmt. Die Anhängerkupplung besitzt das Prüfzeichen e4.

Vorbedingungen für die Montage der Anhängerkupplung

Die Anhängerkupplung P-035 darf nur an Fahrzeugen montiert und genutzt werden, deren Karosserie in einem einwandfreien technischen Zustand ist. Die Anhängerkupplung darf nur entsprechend der folgenden Anleitungen montiert und genutzt werden.

Alle Schrauben und Muttern entsprechend dem in der folgenden Tabelle angegebenen Drehmoment (Mo) anziehen (das Drehmoment bezieht sich jeweils auf Schrauben der Festigkeitsklasse 8.8):

M8 - 25 (Nm)	M12 - 85 (Nm)
M10 - 50 (Nm)	M16 - 200 (Nm)

Nutzungsbedingungen

Die Anhängerkupplung P-035 besitzt ein Typenschild, das die Parameter für eine ordnungsgemäße und sichere Belastung der Kupplung angibt:

Тип: P-035	Каталогnummer von der Anhängerkupplung
A50-X	Куплюгungsklasse
e4	Die Homologationsnummer der Anhängerkupplung
00-3534	D-Wert
D = 8,6 кН	Стützlast
S = 80 кг	Max. Anhängerlast
R = 1700 кг	

Der D-Wert wird nach folgender Formel berechnet:

$$D = g \times \frac{T \times R}{T + R} \text{ kN}$$

T - zulässiges Gesamtgewicht des Zugfahrzeugs (oder auch eines Schleppzuges) in Tonnen; einschließlich, falls gegeben, der senkrechten Achslast des Anhängers auf die Zentralachse

R - zulässiges Gesamtgewicht eines PKW-Anhängers mit einer in der Senkrechten beweglichen Deichsel oder eines Aufliegers (in Tonnen)

g - Erdbeschleunigung ($9,81 \text{ m/s}^2$).

Während der Nutzung sind die einzelnen Kupplungssteile in einem einwandfreien technischen Zustand zu halten und vor Korrosion zu schützen. Während des Schleppvorgangs ist der Anhänger zusätzlich mit einem Seil oder einer Kette von entsprechender Stärke mit dem Zugfahrzeug zu verbinden. Während der Nutzung der Anhängerkupplung sind von Zeit zu Zeit die Verschraubungen zu überprüfen und gegebenenfalls nachzuziehen.

Montageanleitung:

Die Anhängerkupplung P-035 besteht aus:

- | | | | |
|-------------------------------|-----------|---------------------------|-----------|
| 1. Gestell | - 1 Stück | 9. Schraube M12x35 | - 6 Stück |
| 2. Kugelkupplung | - 1 Stück | 10. Schraube M12x65 | - 2 Stück |
| 3. Steckdosenhalterung | - 1 Stück | 11. Unterlegscheibe Ø10,5 | - 4 Stück |
| 4. Rechte Stütze | - 1 Stück | 12. Unterlegscheibe Ø13,0 | - 4 Stück |
| 5. Linke Stütze | - 1 Stück | 13. Federring Ø10,2 | - 4 Stück |
| 6. Käfigmutter M10(CH-006.02) | - 4 Stück | 14. Federring Ø12,2 | - 8 Stück |
| 7. Käfigmutter M12(CH-007.01) | - 2 Stück | 15. Mutter M12 | - 6 Stück |
| 8. Schraube M10x35 | - 4 Stück | | |

Um die Anhängerkupplung P-035 richtig zu montieren ist folgende Beschreibung einzuhalten:

1. Die Montage der Anhängerkupplung erfordert keinen Anschnitt der hinteren Stoßstange.
2. Bei dem Modell Peugeot 406 (4D) (10/1995-02/1999) die hintere Stoßstange demontieren.
3. Die Anhängerkupplung auseinanderschrauben.

4. In die vorhandenen Öffnungen in den Längsträgern links und rechts des Wagens, die Käfigmutter M10 (6) stecken, die Seitenstützen (4,5) durch die Öffnungen, mit den Schrauben M10x35(8), den Unterlegscheiben Ø10,5(11), den Federringen Ø10,2 (13) anschrauben.
5. Die Seitenstützen (4,5) an den hinteren Karosseriestreifen durch die vorhandenen Öffnungen, mit den Schrauben M12x35 (9), den Federringen Ø12,2 (14), den Unterlegscheiben Ø13,0 (12) verschrauben.

Achtung:

Bei den Peugeot 406 (4D) (10/1995-02/1999) Modellen auf dem hinteren Karosseriestreifen befinden sich die vom Werk aus geschweißten Mutter M12, an die Mutter die Seitenstützen anschrauben.

Bei den Peugeot 406(4D) (03/1999-204) Modellen auf dem hinteren Karosseriestreifen befinden sich die vom Werk aus Öffnungen in denen die Käfigmutter M12(7) platziert werden, an die Käfigmutter, die Seitenstützen anschrauben.

6. Zwischen die montierten Stützen (4,5), das Gestell (1) anlegen, mit den Schrauben M12x35(9), den Federringen Ø12,2 (14) und den Mutter M12(15) verschrauben.
7. Die hintere Stoßstange wieder montieren.
8. An das eingebaute Gestell (1), die Kugelkupplung (2) mit den Schrauben M12x65(10), mit den Federringen Ø12,2 (14), den Unterlegscheiben Ø13,0 (12) und den Mutter M12(15) anschrauben, gleichzeitig an die linke Seite der Kugelkupplung (2), die Steckdosenhalterung (3) anschrauben.
9. Schraubverbindungen prüfen und ggf. Festziehen.

Die Einhaltung vorliegender Gebrauchsanleitung versichert richtige Montage und Nutzung der Anhängerkupplung P-035.

Montage der Anhängerkupplung P-035 soll ins Fahrzeugschein eingetragen werden.

Achtung: Nach 1000 km sind die Schraubverbindungen nachzuprüfen. Die Kugel ist sauber einzuhalten und mit Schmierfett einzuschmieren. Eine Kugelschutz ist zu verwenden.

Alle mechanischen Beschädigungen der Anhängerkupplung P-035 schließen weitere Nutzung aus. Die beschädigte Anhängerkupplung ist nicht reparierbar. Sollte die Art der Montage nicht eingehalten oder falsch genutzt werden, übernimmt der Hersteller keine Verantwortung für entstandenen Schaden.

Montageschema:

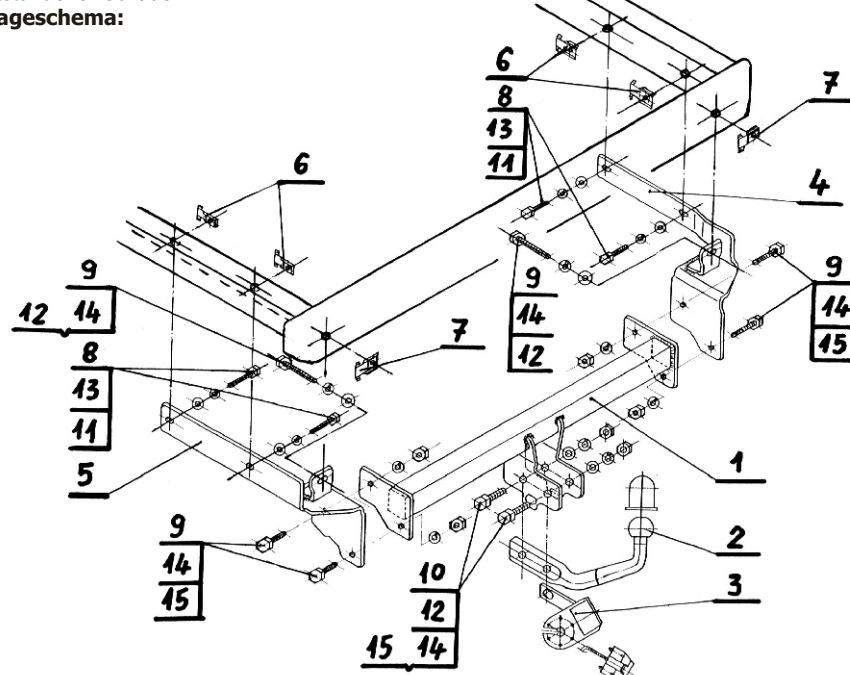

Achtung: Im Preis der Anhängerkupplung ist kein Elektrosetz enthalten.

Die Anhängerkupplung muss nicht beim TÜV vorgeführt werden, da diese mit dem Zeichen e4 ausgezeichnet ist, es sei denn, dass aktuelle Vorschriften es anders bestimmen. Diese Montageanleitung dient als ABE und muss mit den Fahrzeugpapieren mitgeführt werden.